



**CONFORM
CU ORIGINALUL**

Anexă la
HC 6/MS nr. 175/2011

Nivelul redevenței anuale pentru spații cu destinația de cabinete medicale
concesionate în conformitate cu prevederile H.G.R.nr.884/2004

Nr. Crt.	ADRESA	Redevența Euro mp / an
1.	Str. Giuseppe Garibaldi nr. 20, sector 1	60
2.	Str. Pajurei, nr. 7, sector 1	49
3.	Calea Dorobanti, nr.32A Sector 1	56
4.	Calea Grivitei nr. 3-5, parter, sector 1	52
5.	Sos. Chitilei, nr. 115, sector 1	26
6.	Calea Grivitei nr. 64-66, sector 1	41
7.	Str. Povernei nr. 42, sector 1	48
8.	Calea Plevnei nr. 44, sector 1	48
9.	Str. Luterana nr. 1, sector 1	63
10.	Str. Pajura nr. 15, sector 1	54
11.	B-dul Bucurestii Noi nr. 64, sector 1	52
12.	Str. Grigore Cobalcescu, nr. 2, parter, sector 1	52
13.	Str. Dionisie Lupu, nr. 54, sector 1	54
14.	Str. Gheorghe Manu nr. 31, sector 1	54
15.	Piata Lahovari, nr. 1, parter, sector 1	89
16.	Calea Grivitei nr. 64-66, sector 1	
17.	Berzei nr. 21, sector 1	43

Isau

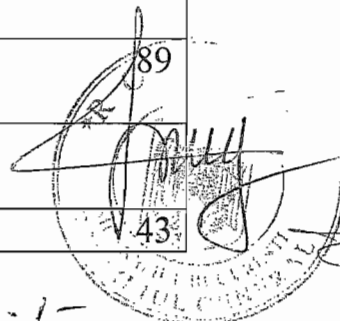

Lucretia Păcat 11.12.2011

18.	Str. Savu Marin nr. 27, - sector 2	42
19.	Str. Nada Florilor nr. 1A, sector 2	48
20.	B-dul Basarabia nr. 19, sector 2	37
21.	Str. Masina de Paine nr. 47, sector 2	42
22.	Str. Precupetii Vechi, nr. 1, sector 2,	33
23.	Str. Pescarusului nr.13, sector 2	51
24.	Str. Calistrat Grozovici nr. 2-8, sector 2	44
25.	Str. Teofil nr. 3-5, sector 2	40
26.	B-dul Pantelimon nr. 27, sector 2	43
27.	Str. Trei Scaune nr. 29, sector 2	43
28.	B-dul Pache Protopopescu, nr.49, sector 2	44
29.	Str. Ardeleni, nr.3A, sector 2	39
30.	Str. Dr. Grozovici nr. 1, sector 2	48
31.	Str. Baba Novac, nr.2, sector 3	48
32.	Str. C.F. Robescu nr.17, sector 3	50
33.	Str. Academiei, nr.2, etaj 1, sector 3	53
34.	Str. Pictor Gh. Tatrascu nr. 2, sector 3	51
35.	Str. Cricovul Dulcea, nr.11, sector 4	41
36.	Calea Serban Voda nr.211,corp C1, sector 4	48
37.	Str. Drumea Radulescu nr. 16-18, sector 4	49
38.	Str. Preda Buzescu nr. 34, sector 4	46
39.	Str. Stoian Militaru, nr.	40

**CONFORM
CU ORIGINALUL**



[Handwritten signature]

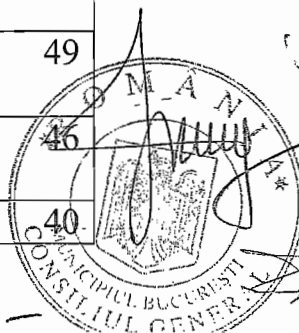

Lucretia Alicea
11.10.2011

	84, sector 4	
40.	Str. Teius nr. 3, sector 5	40
41.	Str. Focsani, nr.5, sector 5	32
42.	Str. Mihail Sebastian nr. 137 bl. V79, sc. 2, ap. 38 sector 5	47
43.	Splaiul Independentei, nr. 64, sector 5	52
44.	Str. Eroii Sanitari nr. 35 B	60
45.	Str. Apusului nr. 63, sector 6	46
46.	Str. Pravat, nr.12, sector 6	49
47.	Alea Compozitorilor, nr.20, sector 6	40
48.	Drumul Taberei nr. 124- 126, sector 6	43

**CONFORM
CU ORIGINALUL**



Notă : Nivelul redevenței anuale a fost stabilit în baza rapoartelor de evaluare întocmite de experți evaluatori în evaluare proprietăți imobiliare atestați A.N.E.V.A.R., conform acordului cadru nr.266/07.10.2010, încheiat de Municipiul București cu aceștia.

Șaban

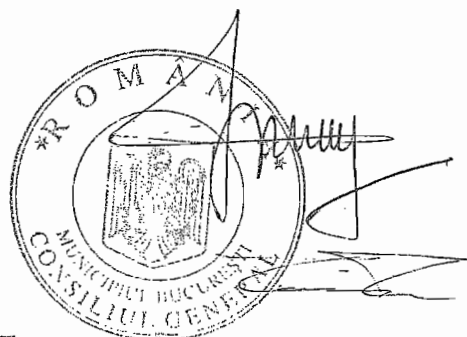
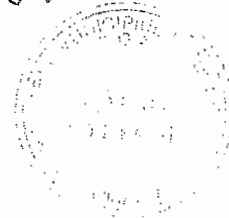

Cuțușel'cat
11.10.2011

